

(1.İŞLEM) Şekilde Görüldüğü Gibi 02 ve 06 nolu parçaları birbirine refix bağlantı ile bağlayın

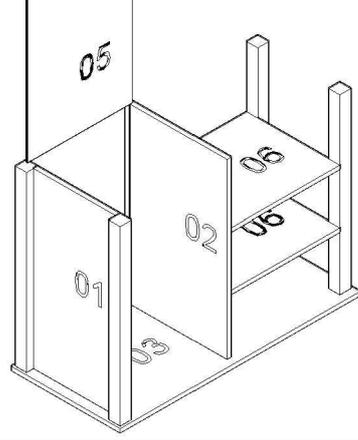

(2.İŞLEM) Şekilde görüldüğü gibi hazırladığımız parçayı 01 ve 03 nolu parçalar ile bağlarıyoruz. 05 Nolu arkalık parçasını kanala geçiriyoruz.

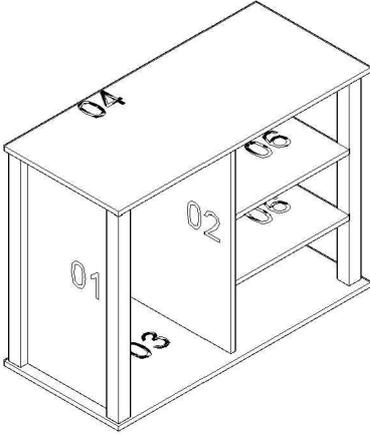

(3.İŞLEM) Modülün üst masif tablamızı refix bağlantı ile bağlayınız.

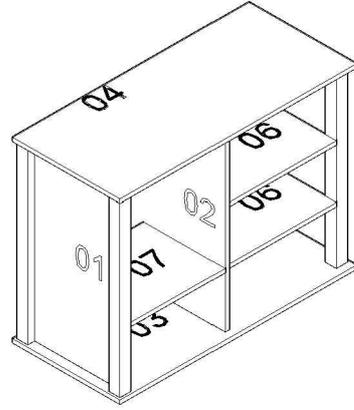

(4.İŞLEM) Modülün 07 nolu raf parçasını istediğiniz yükseklikte raf pimlerini çıkararak monteleyiniz.

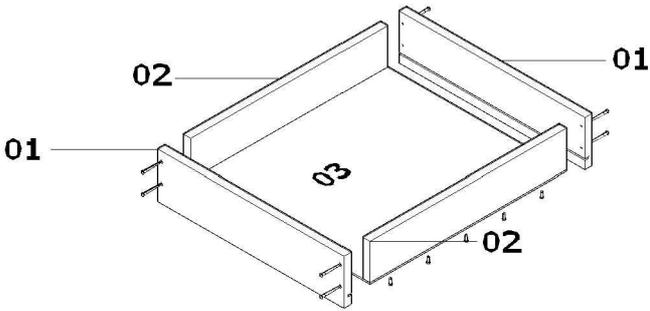

(5.İŞLEM) Çekmecelerin parçalarını birbirine vidalayınız. Ayrıca çekmece altıklarını iç kısım 90 derece olacak şekilde çivi ile çakınız.



(6.İŞLEM) Çekmecelerimizin alt kısmına rayımızı şekilde görüldüğü gibi bağlarıyoruz. Tam karşılığına modülümüzün iç kısmına şekilde görüldüğü gibi 3,5x18 vida ile bağlarıyoruz.

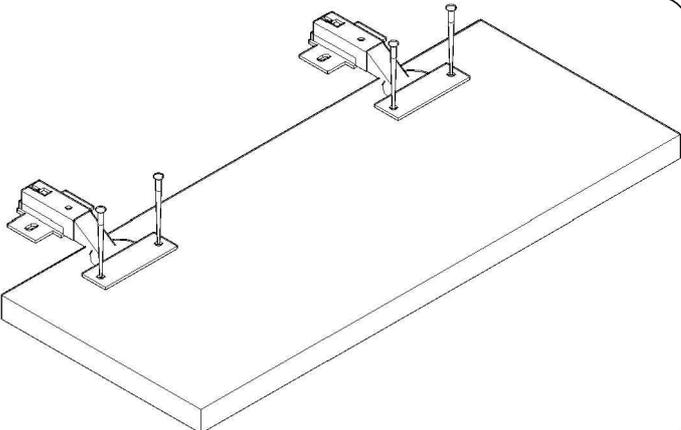

(7.İŞLEM) Kapak parçalarımızın iç kısımlarına menteşelerimizi 3,5x18 vida ile şekilde görüldüğü gibi vidalayınız ve dolabımızdaki karşılıklarını aynı şekilde montajlayınız.

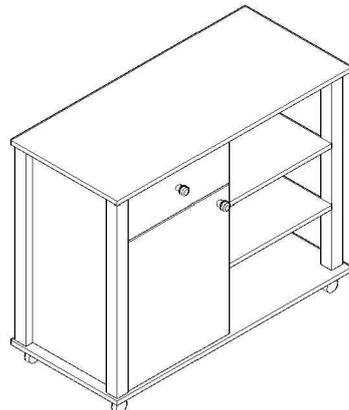

(8.İŞLEM) Son işlem olarak tekerleklerimizi alt tablaya 3,5x18 vida ile sabitleyoruz. Daha sonra kulplarımızı bağlayarak bitiriyoruz.